

# QUESTIONNAIRE

pour l'utilisation de tables élévatrices hydrauliques



Société:.....

Adresse:.....

Téléphone: ..... Fax: ..... Département: .....

Nom: ..... E-mail: .....

## TABLES ELEVATRICES HYDRAULIQUES

**NOMBRE REQUIS** .....

Détails sur l'utilisation prévue (par ex : plateforme de chargement, plateforme de mise à niveau pour machine outils etc.)

.....  
.....

### Informations techniques:

Capacité: **Q** \_\_\_\_\_ [kg]

Dimensions plateforme: **A x B** \_\_\_\_\_ [mm x mm]

Levée: **H** \_\_\_\_\_ [mm] (effective lift, excluding headroom)

**Attention!** En raison du principe du ciseau, la hauteur de levage de la table est d'environ 60% de la longueur de la plateforme

Tension moteur  400V – 50Hz ou

Tension de commande  24 V

Vitesse de levage, standard  ou

Répartition de la charge  a peu près égale  inégale (indiquer le plan:.....)

charge roulante

Estimation nombre de cycles par jour: par heure .....

Travail en équipe, si oui.....

2 équipes (16 heures)  3 équipes (24 heures)

A quelle hauteur :.....

### Installation:

Table élévatrice posée

Dans une fosse (table en position basse au niveau du sol)

Autres .....

Passage sur la table élévatrice en position basse par un camion  
(la plateforme doit être renforcée pour un effort de 5 t par roué (10 t par essieu)

### Opération:

Standard (=bouton homme mort, longueur du câble 3 m, arrêt d'urgence)

Commande déportée au mur

Quantité de commande : .....unités

Option verrouillage par clé  Option commande au pied

Merci de fournir la description détaillée sur le fonctionnement désiré de la commande.....

.....  
.....

# QUESTIONNAIRE

pour l'utilisation de tables élévatrices hydrauliques

## Conditions d'utilisation particulières:

- formations de poussières (ex: ciment ou sciure de bois)?  
Si oui, veuillez préciser .....
- La table élévatrice doit-elle rester en position haute pour une longue période?  
Si oui, veuillez préciser .....
- Peinture ou revêtement special requis?  
Si oui, veuillez préciser .....
- Température anormale d'utilisation?  
Si oui, veuillez préciser .....

Chaque table élévatrice est équipée en standard de barres anti-collisions situées sous la plateforme. Nos tables sont équipées de valves de surcharge, soupapes de sécurité en cas de rupture de flexibles et de blocages mécaniques pour plus de sécurité.

## Accessoires:

- Hayon (pour couvrir la distance entre la table élévatrice et le camion)  
Merci de préciser dimensions et emplacement.....
- Garde corps (Requis pour le transport de personnes) spécifier la position .....
- Châssis  châssis roulant  châssis pour chariot élévateur
- Accessoires spéciaux selon vos besoins .....

## Schéma:

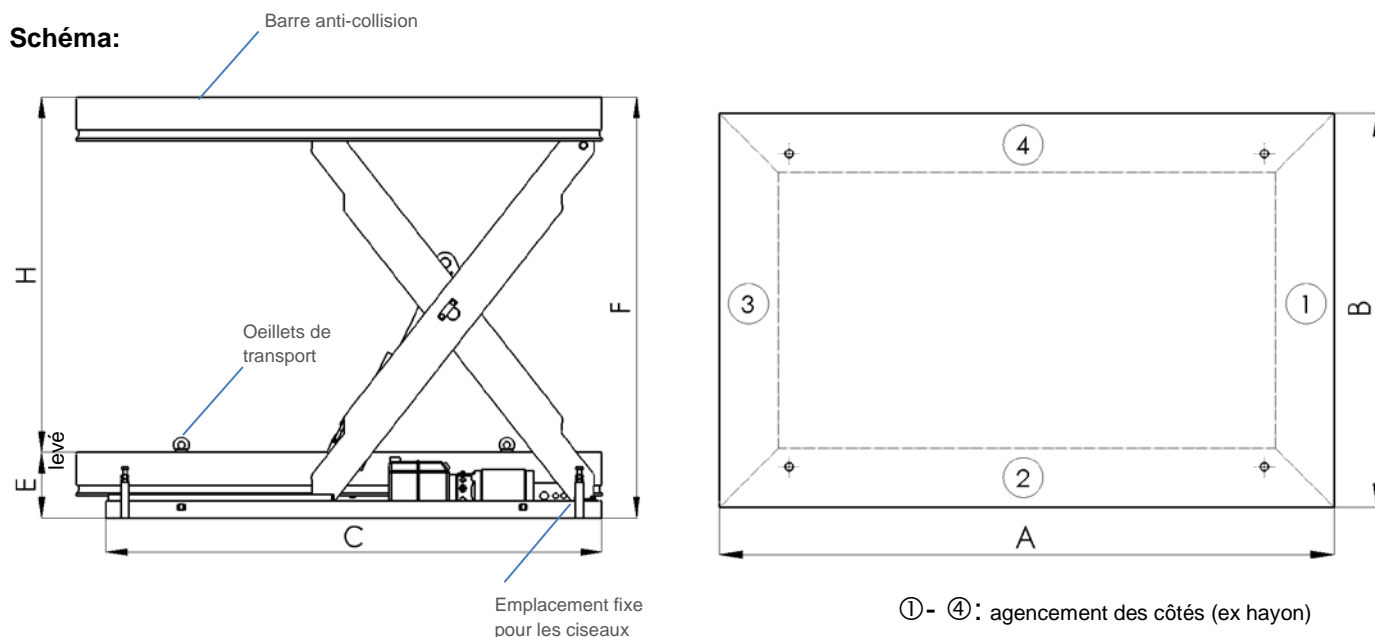

Date

Signature et tampon

## Inclus:

- Schéma
- Plan/Dessin dimensionnel #.....
- Autres